

DNA60-5-330M

МОНОКРИСТАЛІЧНІ МОДУЛІ

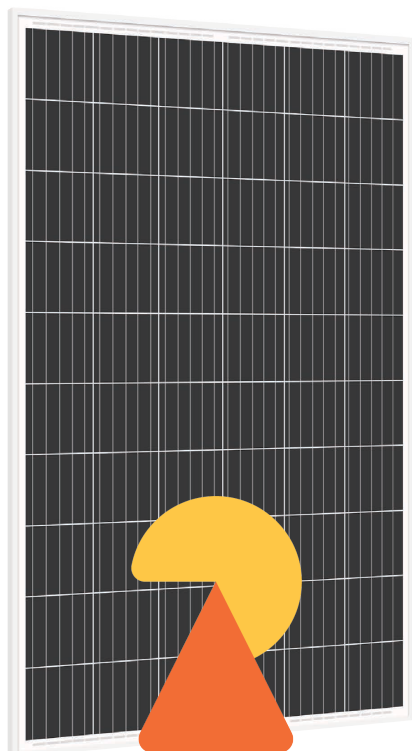

Сертифікація системи

ISO 9001:2008
ISO 14001:2004
OHSAS 18001:2007

КЛЮЧОВІ ХАРАКТЕРИСТИКИ



Батарея з 5 збірних шин

Сильніша здатність збору струму, спеціальна конструкція ланцюга з набагато нижчою температурою гарячих точок;



ККД модуля

Велика потужність знижує вартість кіловат-години, збільшує термін служби, генеруючи потужність, та одночасно знижуючи річне послаблення потужності;



Стійкість до PID випромінювання

Відмінний опір ПИД при 96 годин (85°C/85%) тесту, і також може бути вдосконалим відповідно до більш високих стандартів для особливо суворих умов довкілля;



Ефективність при слабкому освітленні

Відмінні показники вироблення електроенергії в умовах низької освітленості із-за 5 шин;



Технологія антитріщин

Відмінна продуктивність проти мікротріщин із більш збалансованим співвідношенням компонентів внутрішньої напруги;



Міцність і довговічність

Сертифікований для випробувань на снігопаді 5400 Па і витримує навантаження до 2400 Па.

Гарантія лінійної продуктивності

10-річна гарантія на продукцію

25-річна гарантія на лінійне живлення

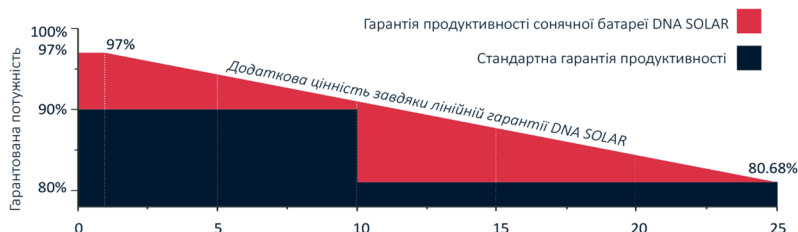

DNA SOLAR: Інформація про компанію

DNA SOLAR є провідним світовим постачальником екологічно чистої енергії, прагнучи зробити сонячні батареї здатними освітлювати будь-який куточок світу. Ми прагнемо надавати високоєфективну, високоякісну і недорогу чисту енергію за низькими цінами. Компанія DNA SOLAR наполягає на безперервному впровадженні інновацій відповідно до потреб клієнтів. Ми інвестуємо значні кошти в технологічні дослідження і просуваємо "зелену" енергетику у світі.

Технічні малюнки

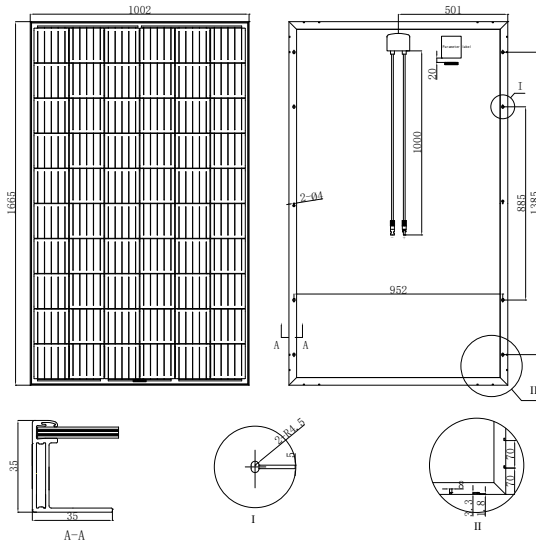

I-V Curves PV модулі

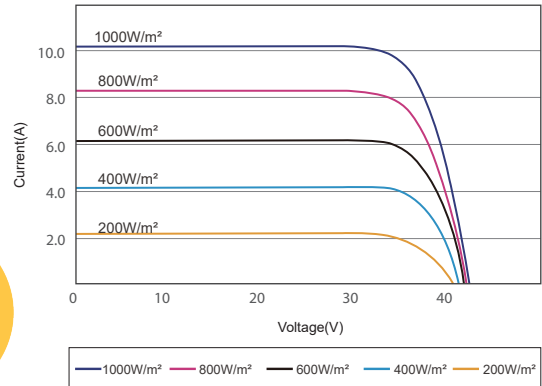

Електричні характеристики (STC)

Всі технічні дані у STC: AM1.5 E=1000W/m² TC=25°C

Модель	DNA60-5-320M	DNA60-5-325M	DNA60-5-330M
Максимальна потужність (Pmax)	320	325	330
Допуск сили(W)	0~+5	0~+5	0~+5
Напруга холостого ходу (Voc)	40,88	41,21	41,54
Напруга MPP (Vmp)	33,41	33,68	33,95
Струм короткого замикання (Isc)	10,15	10,23	10,31
Струм MPP (Imp)	9,58	9,66	9,73

Механічні характеристики

Модель	Данні
Тип комірки	158.75×158.75мм моно-кристали
К-сть комірок	60(6×10)
Розміри	1665×1002×35мм
Вага	19кг
Матеріали	3.2мм, Загартоване скло
Рамка	Анодований алюмінієвий сплав
Розподільна коробка	IP67 Rated
Вихідні кабелі	4мм ² , довжина 1000мм
Тип конектора	MC4 сумісний

Температурні характеристики

Назва	Данні
Номінальна т-ра (NOCT)	45°C ±2°C
Тем-ний коефіцієнт (Pmax)	-0.387%/K
Тем-ний коефіцієнт (Voc)	-0.282%/K
Тем-ний коефіцієнт (Isc)	0.041%/K

Робочий стан	Данні
Мах. напруга системи	1000V/1500 VDC(TÜV)
Робоча температура	-40°C+85°C
Максимальна серія запобіжників	15A

Специфіка упаковки

Упаковка	30 шт.
Модулів у 40 футовому контейнері	924 шт.

Примітки

Додатково	±3%(Vmp, Imp, Voc, Isc)
STC	Інтенсивність випромінювання 1000W/m ² , Температура 25°C, AM1.5